

Sensore stanza

Cod. Art. BTER/BW



Istruzioni per il montaggio



S I S T E M I I N N O V A T I V I

1. Su queste Istruzioni per l'uso

1.1 Su queste Istruzioni per l'uso

Queste Istruzioni per l'uso descrivono il sensore stanza (nel proseguo anche "prodotto"). Le presenti Istruzioni per l'uso costituiscono parte del prodotto.

- L'utilizzo del prodotto è permesso soltanto dopo aver letto e capito completamente le Istruzioni per l'uso.
- Assicurate che le Istruzioni per l'uso siano disponibili per ogni intervento sul prodotto e ogni lavoro con il prodotto.
- Consegnate le Istruzioni per l'uso e tutta la documentazione relativa al prodotto a tutti gli utilizzatori del prodotto.
- Se siete dell'avviso che le Istruzioni per l'uso contengano errori, contraddizioni o non siano chiare, rivolgetevi al produttore prima di utilizzare il prodotto.

Queste Istruzioni per l'uso sono protette da diritto d'autore e il loro utilizzo è riservato al contesto legalmente ammesso. Con riserva di modifiche. L'azienda produttrice declina ogni responsabilità e garanzia per danni diretti e conseguenti che risultano dalla mancata osservanza delle Istruzioni per l'uso nonché delle disposizioni, prescrizioni e norme valide sul posto d'impiego del prodotto.

2. Informazioni sulla sicurezza

2.1 Avvertenze e classi di pericolosità

Queste Istruzioni per l'uso contengono avvertenze che richiamano l'attenzione a pericoli e rischi. In aggiunta alle avvertenze riportate nelle Istruzioni per l'uso sono da rispettare tutte le disposizioni, prescrizioni e norme di sicurezza vigenti sul posto d'impiego del prodotto. Prima di utilizzare il prodotto, assicurare di conoscere tutte le disposizioni, prescrizioni e norme di sicurezza vigenti e di averle rispettate. Le avvertenze in queste Istruzioni per l'uso sono contrassegnate da simboli di avvertimento e parole di avvertenza. A dipendere dalla serietà della situazione di pericolo le avvertenze sono suddivise in varie classi di pericolosità.



PERICOLO

PERICOLO richiama l'attenzione a una situazione immediatamente pericolosa, che in caso di non osservanza comporta irrimediabilmente un incidente mortale o grave o danni materiali.

INDICAZIONE CAUTELATIVA

L'INDICAZIONE CAUTELATIVA richiama l'attenzione a una situazione potenzialmente pericolosa, che può causare danni in caso di non osservanza.

In aggiunta, in queste Istruzioni per l'uso vengono utilizzati i seguenti simboli:



Questo è il simbolo generico di avvertimento. Avverte del pericolo di lesioni fisiche o danni materiali. Rispettate sempre le indicazioni corredate del simbolo di avvertimento per evitare incidenti con conseguenze anche fatali, lesioni fisiche e danni materiali.



Questo simbolo segnala tensione elettrica pericolosa. Quando questo simbolo è riportato all'interno un avvertimento segnala pericolo da scossa elettrica.

2.2 Uso conforme

Il prodotto è idoneo esclusivamente alla regolazione (riscaldamento/rinfrescamento) della temperatura interna. Ogni altro utilizzo è da considerarsi non conforme e causa pericoli.

Prima di utilizzare il prodotto, assicurare che sia adatto allo scopo previsto.

Così facendo, tenete conto almeno dei seguenti punti:

- tutte le disposizioni, norme e prescrizioni di sicurezza vigenti sul posto d'impiego
- tutte le condizioni e i dati specificati per il prodotto
- le condizioni dell'applicazione da voi prevista.

Eseguite inoltre una valutazione dei rischi relativa all'applicazione concreta da voi prevista con un procedimento riconosciuto e provvedete alle necessarie misure di sicurezza in base al risultato. Tenete conto anche delle possibili conseguenze dell'installazione o integrazione del prodotto in un sistema o impianto. Quando utilizzate il prodotto, eseguite tutti i lavori esclusivamente nel rispetto delle condizioni specificate nelle Istruzioni per l'uso e sulla targhetta conoscitiva, nell'ambito dei dati tecnici specificati e in osservanza di tutte le disposizioni norme e prescrizioni di sicurezza vigenti sul luogo d'impiego.

2.3 Uso scorretto prevedibile

Il prodotto non può essere utilizzato in particolar modo nei seguenti casi e per i seguenti scopi:

- Utilizzo in abbinamento ad dispositivi adibiti direttamente o indirettamente alla protezione contro rischi alla salute o dispositivi che possono causare pericoli a persone, animali o beni immobili.

2.4 Qualifica del personale

I lavori con e a questo prodotto sono prerogativa di personale specializzato, che conosce ed ha capito i contenuti di queste Istruzioni per l'uso e tutta la documentazione che fa parte del prodotto.

In base alla loro formazione professionale, le loro conoscenze ed esperienze, il personale specializzato deve essere in grado di prevedere e riconoscere possibili rischi e causati dall'utilizzo del prodotto. Il personale specializzato deve essere a conoscenza di tutte le disposizioni, norme e prescrizioni di sicurezza vigenti che si riferiscono ai lavori con e al prodotto.

2.5 Dispositivi di protezione individuale

L'utilizzo dei necessari dispositivi di protezione individuale *è obbligatorio. Durante il lavoro con e al prodotto, tenete conto anche che sul luogo d'impiego possono nascere pericolo che non derivano direttamente dal prodotto.

2.6 Modifiche del prodotto

Eseguite esclusivamente i lavori con e al prodotto descritti nelle Istruzioni per l'uso. Non apportate modifiche al prodotto che non sono descritte nelle Istruzioni per l'uso.

3. Trasporto e magazzinaggio

Il prodotto può riportare danni da trasporto e magazzinaggio non adeguato.

INDICAZIONE CAUTELATIVA

DANNEGGIAMENTO DEL PRODOTTO

- Assicurare che le condizioni ambientali specificate per il trasporto e il magazzinaggio siano rispettate.
- Per il trasporto, utilizzate l'imballaggio originale.
- Immagazzinate il prodotto solo in ambiente asciutto e pulito.
- Assicurare che il prodotto sia protetto contro urti durante il trasporto e il magazzinaggio.

La mancata osservanza di queste indicazioni può causare danni materiali.

4. Descrizione del prodotto

4.1 Riassuntivo dei singoli componenti

Componente	Varianti	Spiegazione
Modulo di controllo base	EBC	Alimentazione di tensione, ad incl. di relè comando pompa, relè riscald./rinfresc.
Tempificatore	EET	Attenuazione temperatura tempificata
Sensore stanza	ER	Sensore stanza connesso con filo
	ERWL	Sensore stanza radio
Modulo di connessione (filo)	EAR2	con 2 circuiti di regolazione/a filo
	EAR6	con 6 circuiti di regolazione/a filo
Modulo di connessione WL (radio)	EAR2WL	con 2 circuiti di regolazione/radio
	EAR6WL	con 6 circuiti di regolazione/radio

4.2 Riassuntivo

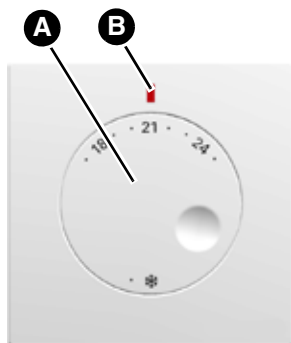

- A. Manopola di pre-selezione della temperatura nominale
- B. LED rosso: riscaldamento
LED azzurro: rinfrescamento

4.3 Dimensioni

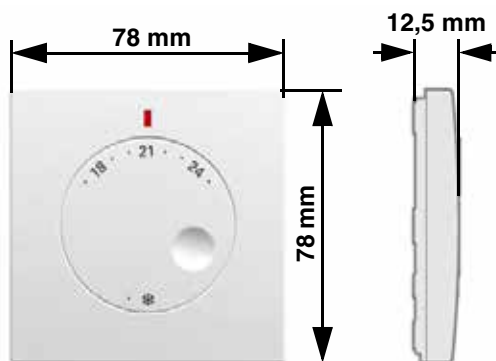

4.4 Funzione

La regolazione di temperatura per locale singolo regola la temperatura di locali dotati di riscaldamento a pavimento (riscaldamento/rinfrescamento). Il prodotto rileva la temperatura effettiva nella stanza in cui è montato. La temperatura nominale si imposta con la manopola del prodotto. Il prodotto è connesso al modulo di connessione tramite un cavo (tipo di connettore utilizzabile: J-Y (St)Y 2 x 2 x 0,6 mm, colore fili: rosso, nero, bianco, giallo).

4.5 Documenti di omologazione, certificati, dichiarazioni

Il prodotto risponde a

- la Direttiva Compatibilità Elettromagnetica (2014/30/UE)
- la Direttiva RoHS (2011/65/UE)

4.6 Specifiche tecniche

Parametri	Valore
Dati generali	
Dimensioni (largh x alt x prof)	78 x 78 x 12,5 mm
Peso	30 g
Materiale contenitore	PC
Colore	bianco, simile a RAL 9003
Ambito impostazione temperatura/ambito misura temperatura	+8/+30 °C
Attenuazione temperatura	4K (solo oltre +12 °C)
Campo di temperatura	
Ambiente	-20/+60 °C
Magazzinaggio	-20/+65 °C
Umidità atmosferica max.	non condensante
Anti-gelo	+8 °C
Alimentazione elettrica	
Tensione nominale	5 V DC (SELV), tramite modulo di connessione
Prestazione nominale di ciascuno sensore stanza	0,015 W
Tipo di conduttore utilizzabile	J-Y (St) Y 2 x 2 x 0,6 mm colore fili: rosso, nero, bianco, giallo
Lunghezza max. cavo	100 m
Protezione elettrica	
Grado di protezione	III (EN 60730-1; SELV)
Grado di protezione	IP 30 (EN 60529)
Compatibilità elettromagnetica (CEM)	
Emissioni/resistenza	EN 61326-1: 2006-10

5. Montaggio

5.1 Allacciamento elettrico



PERICOLO

SCOSSA ELETTRICA

- Assicurare che il tipo di installazione elettrica non riduca la protezione elettrica (classe di protezione, isolamento protettivo).
- Assicurare che il prodotto non sia allacciato a tensione nominale di 230 V.

La mancata osservanza di queste indicazioni causa lesioni mortali, gravi o danni materiali.



PERICOLO

SCOSSA ELETTRICA DA COMPONENTI IN TENSIONE

- Prima di iniziare l'intervento, staccare la tensione di rete e proteggere contro il re-inserimento accidentale.
- Assicurare che oggetti o mezzi conduttori di elettricità non possano costituire un pericolo.

La mancata osservanza di queste indicazioni causa lesioni mortali, gravi o danni materiali.

INDICAZIONE CAUTELATIVA

SCARICA ELETTROSTATICA

- Connettetevi a terra prima di prendere in mano i componenti elettronici.

La mancata osservanza di queste indicazioni può causare danni materiali.

⇒ Assicurare che tutti i cavi siano esenti da tensione.

1. Isolare il cavo come mostrato in figura.

Tipo di conduttore utilizzabile: J-Y (St)Y 2 x 2 x 0,6 mm

Colore fili: rosso, nero, bianco, giallo

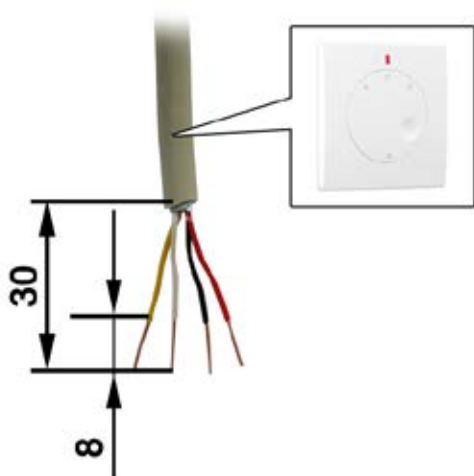

Se nella parete sono già posati cavi $> 0,6 \text{ mm}^2$ è possibile usare un morsetto isolante come elemento di connessione al prodotto. Alloggiare il morsetto isolante nella scatola di connessione incassata nella parete. Al prodotto si possono collegare solo cavi con max. $0,8 \text{ mm}^2$.

5.2 Montaggio a parete

⇒ Quando si utilizza più di un prodotto, prima di iniziare il montaggio preparare un piano di montaggio con le varie posizioni di montaggio. Contrassegnate quindi i singoli prodotto con un numero o con la posizione in base al piano di montaggio per evitare di confondere i prodotti.

5.3 Montaggio del prodotto

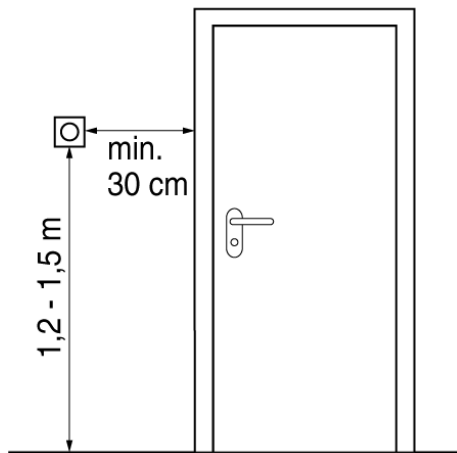

Pareti fredde e giro d'aria influiscono sul rilevamento della temperatura.

Montare il prodotto su pareti interne, a sufficiente distanza da porte e finestre.

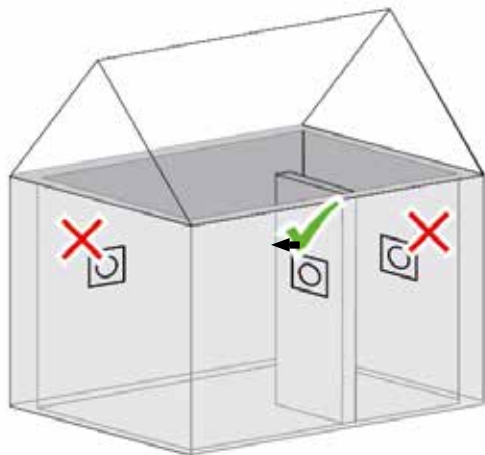

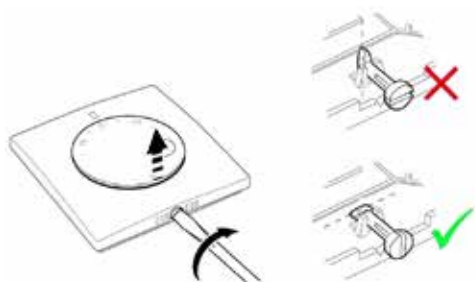

Staccare la manopola e la parte superiore dell'involucro

1. Ruotare la vite a camma sul prodotto di circa 90° con un cacciavite.

2. La manopola viene alzata e può essere rimossa.

3. Rimuovere la parte superiore dell'involucro.

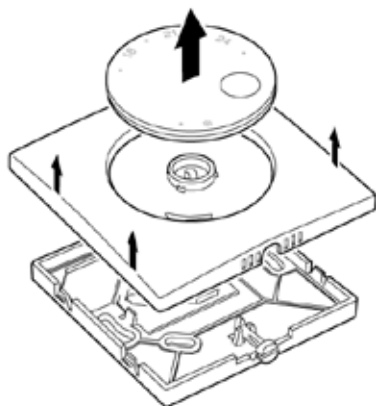

Collegare il cavo

4. Collegare i fili al morsetto del prodotto, rispettando i colori.

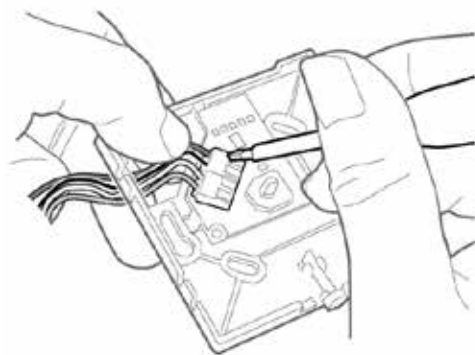

A

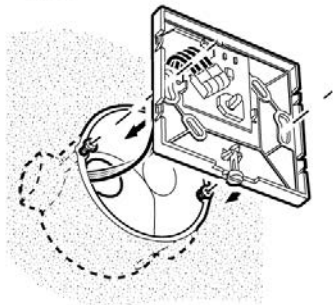

B

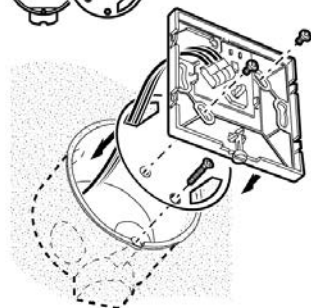
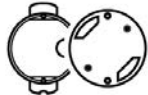

C

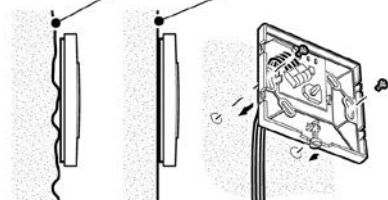
**Avvitare/incollare**

5. Montare il prodotto.

A: Montaggio su una scatola cavi orizzontale.

B: Montaggio su una scatola cavi verticale con l'ausilio della piastra di adattamento a corredo.

C: Montaggio a parete diretto.

- Avvitare o incollare la parte inferiore dell'involucro alla parete.
- Fare attenzione a evitare torsioni, in particolar modo quando la parete non è perfettamente piana.

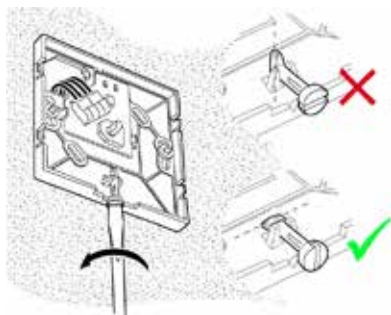

Rimontare la manopola e la parte superiore dell'involucro

6. Ruotare la vite a camma con un cacciavite per farla tornare nella posizione originale.

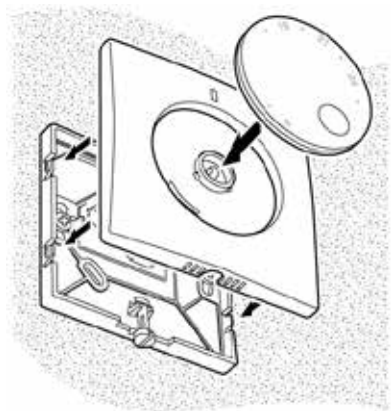

7. Rimontare la parte superiore dell'involucro e la manopola sulla parte inferiore dell'involucro. Montando la manopola, fare attenzione alla corretta posizione rispetto all'asse di rotazione.



8. Collegare i fili del prodotto ai morsetti del rispettivo circuito di regolazione nel modulo di connessione, rispettando i colori.

Ulteriori indicazioni di montaggio sono riportate nelle Istruzioni per l'uso dei moduli di connessione.

6. Messa in funzione

6.1 Test di funzionamento

⇒ Assicurare che la temperatura ambiente si trovi tra +15 °C e +25 °C.

1. Impostate la protezione anti-gelo del prodotto da testare.
2. Impostate il prodotto da testare a +30°C.
 - Si accende il LED rosso sul prodotto.
 - Dopo max. un minuto, si accende il LED giallo del modulo di connessione WL al quale è collegato il prodotto.
3. Verificare che il prodotto da testare sia collegato con il circuito di regolazione giusto.
4. Ripetere questi passi per tutti gli altri prodotti.

7. Operazione

7.1 Riassuntivo segnali LED

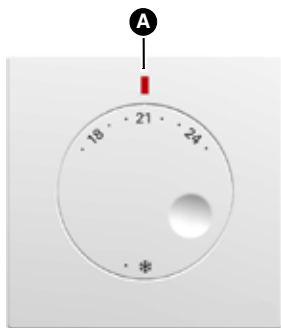

- A. LED
- Acceso rosso: durante il riscaldamento
 - Acceso azzurro: durante il raffreddamento
 - Non acceso: a temperatura nominale raggiunta

7.2 Impostare la temperatura ambiente



1. Impostare la temperatura desiderata sul prodotto.
 - Senza attenuazione temperatura: la temperatura ambiente viene regolata al valore impostato.
 - Con attenuazione temperatura: la temperatura ambiente viene regolata a 4 K sotto il valore impostato.

Figura 1: Temperatura impostata (esempio: +21 °C)

7.3 Limitare l'impostazione della temperatura

L'ambito di impostazione della manopola è limitato in fabbrica a un minimo di +8 °C e un massimo di +30 °C. Spostare i limitatori per impostare la temperatura minima e massima impostabile.

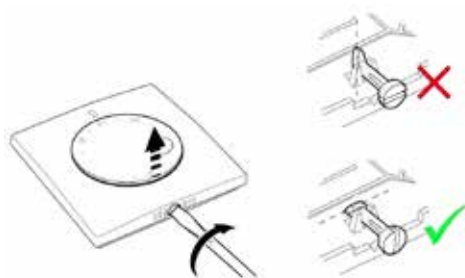

1. Ruotare la vite a camma sul prodotto di circa 90° con un cacciavite.

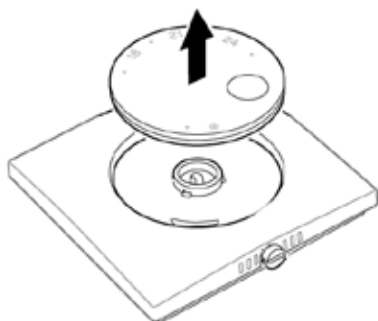

2. La manopola viene alzata e può essere rimossa.

7.3.1 Impostare la temperatura minima

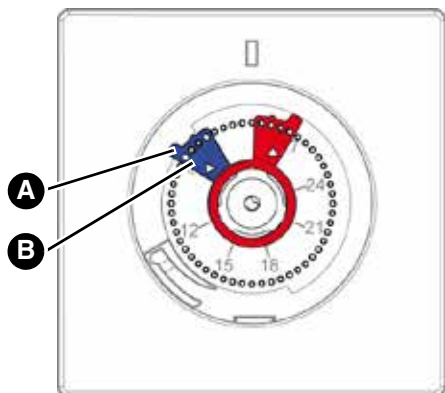

1. Alzare il limitatore azzurro presso la bandiera (A).
2. Ruotare il limitatore azzurro con il bordo di impostazione (B) sul valore desiderato per la temperatura minima e posare il limitatore azzurro in questa posizione.

7.3.2 Impostare la temperatura massima

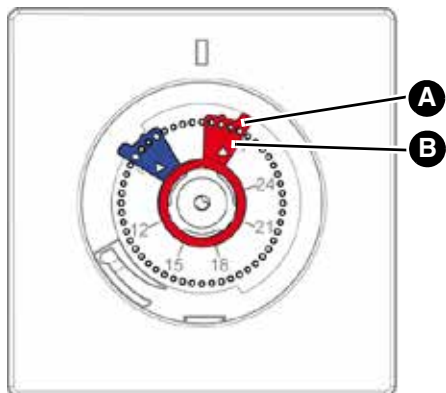

1. Alzare il limitatore rosso presso la bandiera (A) an.
2. Ruotare il limitatore rosso con il bordo di impostazione (B) sul valore desiderato per la temperatura massima e posare il limitatore rosso in questa posizione.
3. Ruotare la vite a camma sul prodotto per farla tornare nella posizione originale, in modo da poter reinserire la manopola.
4. Inserire la manopola.

7.3.3 Funzione anti-gelo



- La temperatura nella stanza viene portata a +8 °C.
- Con il prodotto in modalità "anti-gelo", la funzione di rinfrescamento è disattivata.

Figura 2: Anti-gelo (+8 °C)

8. Manutenzione

Il prodotto non richiede manutenzione.

9. Riparazione guasti

I guasti non riparabili con le misure descritte nel capitolo devono essere riparati da un tecnico specialista.

10. Smontaggio e smaltimento

Smaltire il prodotto in osservanza delle disposizioni, norme e prescrizioni di sicurezza vigenti. I componenti elettronici non vanno smaltiti con i rifiuti domestici.



1. Staccare il prodotto dalla tensione di alimentazione.
2. Smontare il prodotto (si veda il Cap. "Montaggio", in ordine inverso).
3. Smaltire il prodotto.

11. Garanzia

Le informazioni sulla garanzia sono riportate nelle condizioni di contratto generali in internet e nel vostro contratto d'acquisto.

12. Ricambi e accessori

Prodotto

Nome articolo	Cod. Art.	Figura
Sensore stanza	BTER/BW	



S I S T E M I I N N O V A T I V I

Schlüter-Systems KG · Schmölestraße 7 · D-58640 Iserlohn

Tel.: +49 2371 971-1261 · Fax: +49 2371 971-1112 · info@schlueter.de · www.schlueter-systems.com

Schlüter-Systems Italia S.r.l. · Via Bucciardi 31/33 · I-41042 Fiorano Modenese (Mo)

Tel.: +39 0536 914511 · Fax: +39 0536 911156 · info@schlueter.it · www.bekotec-therm.it